

空間づくり情報サイト
Sangetsu
Space Creation Park
サンゲツスペースクリエイションパーク



日装連新聞

9月号 2021/令和3年 No.532
発行所 日本室内装飾事業協同組合連合会
Japan Interior Decoration Association (JIDA)
〒105-0003
東京都港区西新橋3-6-2 西新橋企画ビル8F
Tel(03)3431-2775 Fax(03)3431-4667
月刊●毎月15日発行●講読料 年間2,400円 1部200円

明日への提言

今、私たちは時代の潮流が変わろうとする局面に立ち会って(生きて)いるように思います。日本の経営理念の流れをみると、1920年代(今、NHKの大河ドラマ「晴天を衝け」の主人公の渋沢栄一が「日本資本主義の父」と称えられた経営)の「社会的責任投資」(SRI)の時代からとどん「欲望の時代」へと企業間競争が激しくなり、1990年代後半のバブルが弾けた時には「企業の社会責任」(CSR)が唱えられました。

2006年あたりからは「環境・社会・企業統治」(ESG)という財務基準ではない価値観を持った投資が意識され、現在「共創価値の創造」(CSV)という共生が可能な創造的企業統治が求めら

れています。一方、世界の流れでは国連が2001年に「ミレニアム開発目標」(MDGs)を策定しましたが、これは開発途上国中心の課題解決だったために解決には至りませんでした。そして登場したのが2016年の「持続可能な

経営トップが実践する時代

その対応にインサイド・アウトの志向がESGやCSVという経営理念の中にあります。例えば、稲盛和夫氏の「利他」の思想と私は思います。私たちの家族や会社・地域・日本という国を考へて持続可能な世界を創っていかねばいけないと思います。

9月5日にパラリンピックが開会し、多くの感動を私たちに与えてくれました。このイベントは、これからの社会が共生なしでは発

日装連事務局長 東郷 清次郎

シリーズ ウィズコロナ時代のビジネス ⑨

壁紙を楽しむ「文化」浸透へのチャンス

ヤヨイ化学販売株式会社 代表取締役社長 二口 真氏



まずはコロナ禍での働き方の変化、営業方法の変化などについてお聞かせください。

二口 基本的なことですが、出社時の検温をはじめ事業所内でのマスク着用、アルコール消毒、アクリル板の設置、定期的な換気など、富山の生産拠点や東京、大阪、名古屋、福岡、札幌の営業拠点などすべての拠点において感染防止対策を徹底しています。規模の大きい東京では、営業と業務のフロアを分けて密にならないような対策も行っていきます。さらに、従業員に体温異常があった場合でもすぐに対応できるように社内にはPCR検査キット、抗原検査キットも準備しています。

在宅ワークについては、第一波といわれた4~5月時点で一時取り入れましたが、その後は通常通りです。

常どおりの勤務体系に戻しています。受発注システムは社内での運用がベイスになっていて、在宅での対応が難しいということもありますが、施工現場に出ていることの多いお客様とスムーズにやり取りをするためには、やはり社内での対応が不可欠です。そのため、社内の感染防止対策を徹底して行いながら出社するという方針としました。

その一方で、お客様への営業には、リモート商談なども取り入れて柔軟に対応しています。

また展示会が開催できない状況が続いていますから、商品のPRとして動画配信に注力してきました。自社のウェブサイトも他、YouTubeでも最新情報を動画配信しています。

——コロナ禍におけるインテリア・内装市場の変化についてはどう感じていますか？

二口 壁紙用接着剤の出荷量が捉えれば、昨年4、5月は大手ゼネコンを中心に現場がストップしたため落ち込みましたが、その後は回復しました。



その意味では、コロナ禍だからといって壁紙市場全体が縮小したということはないかと考えています。

しかしながら、インバウンド需要は大きく落ち込み、ホテルや店舗関連での需要が低迷したことは間違いありません。それをカバーしたのが住宅市場ではなかったかと推測しています。

やはり外出自粛により「おうち時間」が増えた影響から、室内環境を良くしたいというニーズが高まっていると思います。

実際、当社製品でいえば店頭販売用のDIY向けコーキング剤の売上が増加しました。またリフォーム現場向けの軽量タイプの自動糊付け機、あるいは集塵機能付きサンダー「雷神5G」なども売上が伸びています。

こうしたコロナ禍でのリフォームニーズ、壁紙の貼り替えニーズの高まりはまさにチャンスではないかと思っています。

当社では、壁紙に親しんでもらいたい、模様替えを楽しんでもらいたい、という文化を日本に浸透させるべく、TBSラジオ「とにかく壁紙の話」を通じた情報発信や、壁紙にまつわる川柳を募集する「壁紙川柳」などのプロモーション活動を展開してきました。壁紙を一生モノではなく、定期的に貼り替えて楽しんでほしいという、これまで訴えてきたことが、コロナ禍をきっかけに一つの形になってきているのではないかと期待しています。

主なニュース

- 3面 「建設キャリアアップシステム」レベル判定申請を再開
- 4面 今さら聞けない防火壁装の話 NEXT ⑥
- 5面 談話室 鳥取組合理事長
- 8面 最前線探訪62 青年部シリーズ ⑩ 高知県室内装飾事業協同組合



株式会社川島織物セルコン
https://www.kawashimaselkon.co.jp

Collection 2020
「静かな エール」
Always by your side

広告のお問い合わせは販売促進グループまで
03-5144-3892 9:00AM~5:00PM (土、日、祝日、特別休日を除く)



Morris Design Studio
Made under license in JAPAN

ファブリックで感じる
ウィリアム・モリスの世界

ショールーム showroom

- 東京ショールーム 135-0061 東京都江東区豊洲5-6-15 NBF豊洲ガーデンフロント6F TEL:03-5144-3980
- 大阪ショールーム 530-0011 大阪府大阪市北区大深町4-20 グランフロント大阪タワーA12F TEL:06-6733-1310
- 札幌ショールーム TEL:011-330-1777
- さいたまショールーム TEL:048-658-2312
- 名古屋ショールーム TEL:052-300-8473
- 京都ショールーム TEL:075-330-0087
- 福岡ショールーム TEL:092-452-8118

インテリア業界初の「エコ・ファースト企業」に認定されました。

日装連会議録

青年部・次世代委員会WG

リモートセミナーの事例を研究

日装連青年部・次世代委員会WGが、8月26日15時30分より、リモート(Zoom)にて行われた。推津担当副理事長、吉本委員長の挨拶のあと、議事に入った。

また各委員から近況報告が行われ、広島では組合員の災害被害が出ていたとの報告があった。続いて、「JAPAN TEX2021」オンライン展示会への出展内容について、今後詳細を詰めていく旨を確認した。

推津雅夫担当副理事長(東京)、吉本祐治委員長(福岡)、出浦洋介委員(埼玉)、前田浩幸委員(兵庫)、青山和之委員(広島)、東郷清次郎(日装連事務局長)、大和田謙介(日装連事務局)

日装連テキスト「壁装」改訂編纂委員会

3月中旬での出版を目指す

日装連は、8月6日に日装連テキスト「壁装」改訂編纂委員会をリモートにて開催した。小坂田理事長は、「日装連テキスト「壁装」は厚生労働省(当時、労働省)の認定をいただき日装連組合員企業への技能養成や各地の職業能力講習会等で活用されてきたが、2度目の改訂を

経た1995年から25年の年月が経過し、その内容を改訂するために壁装協会の協力を得ながら、本日ご出席の委員の皆様にお力添えを賜りたく存じます」と挨拶した。東郷事務局長からは、在庫数が少なくなってきているため、改訂を早急に進め早く注文等に対応する必要があるとの報告

日装連理事・全国組合理事長会の中止を決定

日装連は、11月16日に開催を予定していた日装連理事・全国組合理事長会の中止を決定した。「JAPANTEX2021」リアル展も中止となるなど新型コロナウイルス感染症の収束が見通せないため。

登録内装仕上工事基幹技能者講習

大阪会場で開催

日装連、全室協、ジェインフの内装3団体で運営する登録内装仕上工事基幹技能者推進協議会は、登録内装仕上工事基幹技能者講習の大阪会場(9月1日〜3日・エル・おおさか)を開催した。受講者は全体で92名

そのうち日装連関係者は3名だった。合否判定は9月14日開催予定の基幹技能者試験・講習合同委員会にて行われる。今後は、松本(10月6〜8日)、四国(10月26〜28日)、広島(11月8〜10日)、神奈川(11月24〜26日)、仙台、名古屋(1月19〜21日)、千葉(2月16〜18日)にて実施される予定。

日装連行事

Table with 2 columns: Date (10月, 11月, 12月, 2022年1月, 2月) and Event Details (e.g., 6〜8日【松本】登録内装仕上工事基幹技能者講習)

国交省が「建設業取引適正化推進期間」実施 業界一体となった取り組みが不可欠

国土交通省は、10月1日〜12月28日の期間、建設業取引適正化推進期間を設けて、建設業取引適正化をより一層推進すべく元請負人と下請負人との対等な関係構築のため、平成22年度より毎年11月を「建設業取引適正化推進月間」としてPR活動や講習会などを行ってきた。

最後に日装連の組合員にメッセージをお願いします。

菌アルコール液やマスクも販売しています。新型コロナウイルスの感染拡大初期では、除菌アルコール液やマスクが不足していた時期がありました。その対応としていち早く、現場の方々に提供すべくスタートしたものであります。また、マグネットが

この他にもコロナ対策として、壁紙関連商品ではあります。職人さん向けに現場作業用の除菌アルコール液やマスクも販売しています。新型コロナウイルスの感染拡大初期では、除菌アルコール液やマスクが不足していた時期がありました。その対応としていち早く、現場の方々に提供すべくスタートしたものであります。また、マグネットが

におかれましては、壁紙の貼り替えを積極的にご提案されておられると思います。当社としては、今後もこれらプロモーション活動をはじめ、壁紙が貼り替えやすくなる資材や工具といった新たなものを開発していくことで、皆さまをバックアップさせていたきたいと考えています。

コロナ禍で、住まいの在り方が見直されている今、またとないチャンスといえます。このチャンスをもとに活かしていきます。ありがとうございます。

建退共からのお知らせ

掛金日額及び予定運用利回りの改定のお知らせとお願いについて

建設業を取り巻く環境が大変厳しい中での掛金日額等の改定でございますが、ご理解とご協力をお願い申し上げます。

令和3年10月1日から

○近年の金融市場の状況等を踏まえ、制度の安定的な運営を図るため、予定運用利回りが現行の3.0%から1.3%に引き下げられます。

○予定運用利回り引き下げに伴う退職金水準の低下をできるだけ少なくし、制度の魅力を損なわないようにするため、掛金日額の310円から320円への引き上げをあわせて行います。なお、令和3年9月までに納付された掛金は、従来通りの予定運用利回りが適用されます。

○310円の現行証紙は令和3年9月就労分まで共済手帳へ貼付していただき、令和3年10月1日以降就労分については320円の新証紙を貼付してください。

○令和3年10月以降は310円の証紙は販売しておりませんので、不足することのないようご注意ください、残った場合は、新証紙に交換してください。

*共済証紙貼付方式・電子申請方式いずれによる場合も適用されます。

シリーズ ウィズコロナ時代のビジネス (1面から)
その市場の変化する中で、貴社としておすめの商材はありますか。
二〇 壁紙を定期的に貼り替えていただきたいという意味において、ぜひおすすしたいのが壁紙用接着剤「ダイレクトPRO」専用剥離剤「下地がスツキリ」です。

「ダイレクトPRO」と「下地がスツキリ」を組み合わせて使用することで、壁紙の裏打ち紙をきれいに簡単に剥がせる施工法として開発

「壁紙を定期的に貼り替えていただきたいという意味において、ぜひおすすしたいのが壁紙用接着剤「ダイレクトPRO」専用剥離剤「下地がスツキリ」です。

「壁紙を定期的に貼り替えていただきたいという意味において、ぜひおすすしたいのが壁紙用接着剤「ダイレクトPRO」専用剥離剤「下地がスツキリ」です。

「壁紙を定期的に貼り替えていただきたいという意味において、ぜひおすすしたいのが壁紙用接着剤「ダイレクトPRO」専用剥離剤「下地がスツキリ」です。

「壁紙を定期的に貼り替えていただきたいという意味において、ぜひおすすしたいのが壁紙用接着剤「ダイレクトPRO」専用剥離剤「下地がスツキリ」です。

建設業退職金共済事業本部
千170-8055 東京都豊島区東池袋1丁目24番1号
TEL 03-6731-2866 FAX 03-6731-2895

けんたいきょう 建退共 検索



「建設業取引適正化推進期間」ポスター



建設業退職金共済事業本部

建設キャリアアップシステム

「レベル判定」の申請手続き
暫定措置で日装連にて受付開始

国土交通省、および能力評価推進協議会は、6月16日から停止していた、「建設キャリアアップシステム」(CCUS)の「レベル判定システム」について、9月1日より暫定的に再開した。

「建設キャリアアップシステム」への登録は、今年4月から2段階登録申請が導入されている。2段階登録申請とは、技能者登録において技能者の基本情報(本人情報・所属事業者・職種・経歴・

必要書類

能力評価申請書兼キャリアアップカード交付申請書(様式1) *日装連HPでダウンロードできる
経歴証明書(様式2・一人親方の場合様式3) *日装連HPでダウンロードできる
CCUS技能者情報閲覧画面の写し *CCUSへログイン後「310_閲覧」→「10_技能者情報」を選択しプリントアウト。保有資格の詳細も添付。
CCUSカード登録証の写し(カラーコピー)
保有資格証の写し(有効期限が分かるもの)
能力評価手数料の振込明細書の写し
申請担当者の氏名及び連絡先が分かるもの

だが、登録方法のワンストップ化を目指してシステムを大幅改修するため、「レベル判定システム」のみ停止していた。今回の再開は、システム再稼働までの暫定措置として、能力評価実施団体である日装連が窓口となりレベル判定申請を受け付けるもの。

10月から「建退共」の制度が変更
掛金日額、予定運用利回りなど

中小企業退職金共済法施行令の一部が改正され、10月1日から施行されることにもない、独立行政法人勤労者退職金共済機構が行う建設業退職金共済事業(建退共)の制度が、10月1日より変更される。

「建退共」とは、建設現場で働く労働者のために、中小企業退職金共済法という法律に基づき創設された国の退職金制度である。簡単手続きで加入でき、事業主が現場労働者に労働日数に応じて掛金(事業主全額負担)となる共済証紙を共済手帳に貼っていき、その労働者が建設業界で働くこ

日リ協コラム 9

知らない間に「悪徳業者」のレッテルが!?

「当社は創業10年で、数百年のお客様から信頼をいただいている健全・

優良な工事店です」といわれている事業者が、ある日突然に「悪徳業者」呼ばわりされてしまうことがあるのをご存知でしょうか? 青天の霹靂と



《8月現在の組合別会員数》

北海道組合	4社
青森組合	2社
岩手組合	1社
秋田組合	1社
山形組合	1社
福島組合	5社
茨城組合	(非組合員1社)
群馬組合	3社
埼玉組合	2社
千葉組合	2社
東京組合	1社
三重組合	4社
奈良組合	4社
和歌山組合	3社
山梨組合	3社
富山組合	5社
石川組合	1社
福井組合	1社
長野組合	2社
岐阜組合	2社
静岡組合	2社
愛三組合	1社
滋賀組合	2社
京都組合	1社
大阪組合	5社
兵庫組合	4社
奈良組合	1社
和歌山組合	5社
鳥取組合	4社
徳島組合	2社
岡山組合	2社
広島組合	1社
山口組合	4社
香川組合	1社
愛媛組合	6社
福岡組合	3社
佐賀組合	10社
長崎組合	3社
熊本組合	1社
大分組合	2社
宮崎組合	2社
鹿児島組合	3社
合計	114社

はということ。しかし、同類語の「足下から鳥が立つ」の言葉どおり、そこには原因が隠れていることが多いのです。

A社は地域密着で実績あるリフォーム工事店。常時複数の工事を数名のスタッフで同時進行させていたが、ある時3つの現場で壁紙張り替えの現場が重なってしまい、急遽の外注施工を依頼することに。普段は行わな

い手段でしたが、お客様都合を優先した結果、すると運悪く地下状況や採用した壁紙の特性から貼りあがり品質が優れず、さらにはまたま現場管理者が不在であることでの説明ができません。挙句には「私は他からA社を紹介されてはじめての仕事ですが、貼り替えは苦手でしてね」と言っ

たまま少々のアクシデントに及ぶこと……。そもそも「悪徳・悪質」などと呼ばれる事業者には階層があり、その約半分は特段の悪さを企むものではなく健全であることが多い。しかし、たま

とをやめたときに同機構が直接労働者に退職金を支払うという仕組みとなっている。

労働者は雇用される事業者が変わっても建退共加入事業者であれば継続して共済証紙を貼っていき、一方、事業者側も掛金は法人では損金、個人では必要経費として全額算入でき、また経営事項審査でも加点評価されるなどメリットがある。

また、本年3月から現行の共済証紙貼付方式による掛金納付に加え、新たに、電子申請方式による掛金納付が可能となり、証紙の受払や貼付に係る事務手続きが軽減される。

今回の制度変更では、共済証紙の掛金日額が320円(変更前310円)、予定運用利回りが1.3%(変更前3.0%)となる。

10月1日以降、310円証紙は販売されない。また手元に310円証紙が残った場合は、10月1日以降に金融機関で320円証紙に交換できる。

もちろん、予定運用利回りが下がっても退職金が遡って減額されることはない。

なお、最寄りの各都道府県建退共支部で、加入を受け付けている(ホームページ「建退共」で検索)。

建退共の掛金が電子申請で納付可能になりました

現場に信頼を、将来に笑顔を。

未来に安心を

建退共

建退共は建設業界で働く労働者のための退職金制度です。

国がつくった退職金制度なので安心かつ確実! 制度説明動画配信中

独立行政法人 勤労者退職金共済機構 建設業退職金共済事業本部

建設業界の皆様へ

国が作った退職金制度、建退共に参加しませんか

福祉の増進と企業の振興のための退職金制度です

建設工事の第一線で働く優秀な人材確保にも寄与

●加入できる事業主 建設業を営む事業主
●対象となる労働者 建設業の現場で働く方
●掛金は 日額 320円

特長

- ◎法律に基づき運営される国が作った制度
- ◎建退共に参加し、履行している場合は、「経営事項審査」で加点評価
- ◎国からの財政上の支援(国の助成により掛金の一部が免除)
- ◎掛金は全額非課税(損金または必要経費に算入できます)
- ◎複数の企業間を就業しても通算して退職金を支給
- ◎加入の手続きは簡単(各都道府県の建退共支部で加入)

〒170-8055 東京都豊島区東池袋1丁目24番1号(ニッセイ池袋ビル)
TEL 03-6731-2866 (ダイヤルイン) FAX 03-6731-2895

建退共のホームページをぜひ、ごらん下さい

建退共 検索

今さら聞けない 防火壁装の話 NEXT 15

山下洋一

「防火壁装材料」仕上げの要 しっかり理解しておきたい「下地」の知識

■防火施工管理のための 基礎知識③

①防火の要・下地の種類 と性能

防火壁装材料とは、大臣認定で指定された下地に、同じく認定された施工仕様に従って、壁装材料が張られた状態をいう。認定書に記載されたこの状態の図は前号で紹介した。壁装材と接着剤及びシーラー、そして基材(告示の下地)の3層である。

②防火壁装に使用できる 下地の基本条件

以下の4つである。
▽平成12年建設省告示第1400号の不燃材料または第1401号の準不燃材料のうち、認定書に例外事項として使用を除外された下地を除くも

い。壁紙を不燃あるいは準不燃の下地に張った状態で試験を行い認可されたものである。
壁紙そのものの仕様は認定書に細かく記載されているが、下地については告示番号と取り扱いは例外事項しか記載されていない。
実はこのことは現場施工の防火材料として大きなメリットであり、しかしそれゆえに慎重に対応をしなければならない。

防火壁装となるせっこうボードは「GBR」と「GBF」の2種

③乾式工法の内装下地

現在の内装の主流の納まりで、内装壁面がボード類で全面覆われているものを、大壁工法という。その場合に、内装下地としてボード類を木製または鋼製の間柱(スタッド)等で躯体の壁面や天井面に固定することを乾式工法という。

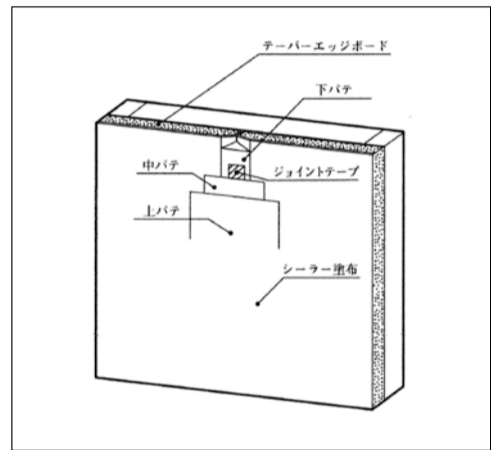

せっこうボードテーパード面の下地調整標準施工図

このときのボード類を「乾式工法の下地」と称している。

木質セメント板類

木毛セメント板、木片セメント板に告示の準不燃の強化せっこうボード(GBR)の2種である。12・5ミリ厚が告示の不燃に相当し、9・5ミリ厚が準不燃の告示に相当している。この2種で年間の出荷量の90%以上を占めている(2020年石膏ボード工業会統計)。

繊維強化セメント板類

防火壁装の下地として用いられる繊維強化セメント板(ケイ酸カルシウム板)が内装用である。波板は屋根や外壁下地用とされる。無機質の繊維をセメント等のバインダーで混練し、成型・養生

④湿式工法の下地

湿式工法の内装下地は減少傾向にある。コンクリート打ち放し面、またはモルタル仕上げ面では、セメントのアルカリ分対策としてのシーラー処理は必須である。

る。しっくい面は告示にあるが、シーラー処理や表面強化のための捨て糊などを打つても、上張りの材質によっては下地と剥離してしまい納まらないと聞かぬ。
現在、これらは内装では何か意図があつて設計・施工されているケースが多いと思われる。そこに壁紙をはるといふことは少ないと思われる。

ても開発会社の知見を反映しているため認定書そのものを見なければ分からないことが多い。
平成22年6月1日から確認申請業務の迅速化のため、建築材料(防火材料及びシックハウス建材、防火火)構造、防火設備、区画貫通の管及び遮音構造に係る構造方法等の認定については、当該認定書の写しを構造方法等の認定データベースを通じて、特定行政庁、指定確認検査機関及び構造計算適合性判定機関等に対して閲覧に供することとし、建築主事等は、すでに認定書の写しを有している場合や構造方法等の認定データベース(注*)によりその内容を確認できる場合には、申請図書の簡素化の趣旨を踏まえ、申請者等に対して認定書の写しの提出を求めないようになった。
このため防火壁装材料では、認定番号を記載すれば、確認申請時に認定書そのものの添付をしなくても良いことになった。確かめようと思えば、建築主事等は認定書の内容を直接確認できるからである。

取扱商品
カーテン・ブラインドなど窓廻り関連、壁紙・フィルム化粧シート、床材・カーペット、家具・事務器、照明、副資材・金物、住設・建材、エクステリアその他

JAPANTEX2021 オンライン展示会として開催

一般社団法人日本インテリア協会は、新型コロナウイルス感染症の収束が見通せないことから、11月17日～19日に、東京ビッグサイトにて開催を予定していた「JAPANTEX2021」のリアル展示会を中止を決定した。
その一方で、ハイブリッド型として計画していたオンライン展示会を拡充して実施する。

開催期間は、10月20日～12月31日の約70日間。そのうち10月20日～22日、および11月24日～26日の計6日間をビジネスデイとして、オンラインプラットフォーム「meet」を活用して商談ができるようにする(その他の期間はアーカイブ公開)。
なお9月5日(日)より来場登録をスタートしている。

繊維強化セメント板類
防火壁装の下地として用いられる繊維強化セメント板(ケイ酸カルシウム板)が内装用である。波板は屋根や外壁下地用とされる。無機質の繊維をセメント等のバインダーで混練し、成型・養生

【補足】建築確認申請への認定書の添付の件
前号で大臣認定書に関して、一般的には公開されていないと申し上げた。国土交通省のホームページから構造方法等の認定に係る帳簿と入力して検索すれば、認定番号、認定取得者名、認定名称、認定年月日等について確認できる。テキスト等に記載の通りである。
ただし個々の製品の部材や素材の詳細、使用物質の配合、添加剤などの種類や使用量等は、製造企業のノウハウ等があり認定書そのものを見なければ分からない。また、特有の施工方法や細部の納まりの詳細などについて

ロンシールの抗ウイルス性床材*は
99%の以上の抗ウイルス効果が確認された
SIAA登録製品です。

※CTシリーズ・ロンプロテクト・サニタリウム・ロンウォールガードL

詳しくはこちら

ロンシール工業株式会社
〒130-0021 東京都墨田区線4-20-7 アステ21 6F
[建築事業部] ☎03-5600-1821
https://www.lonseal.co.jp/

お客様の声をもとに、
新たな需要を創造し、
より良いご提案、
より良い商品をご提供します。

インテリアと住設・建材総合商社
リック株式会社

業界情報 アラカルト

トソー、ニチベイが

「第15回キッズデザイン賞」受賞

トソーのローマンシェード「クリエイティーループレス」、およびニチベイのよこ型ブラインド「スマートタッチグランツ25・35」が「第15回キッズデザイン賞」(主催、キッズデザイン協議会)を受賞した。

「子どもたちが安全に暮らす」「子どもを産み育てやすい社会をつくる」という目的を満たす製品・サービス・空間・活動・研究などから優れた作品を選び、社会に発信していくことを目的に2007年に創設されたデザイン賞である。



トソー 「クリエイティーループレス」

トソーの「クリエイティーループレス」は、ループ状の操作チェーンやコードがないのが特徴で、小さな子どもが遊んでいる最中に体に巻きつく心配がない。

またニチベイの「スマートタッチグランツ25・35」も操作コードがループ状になっていないのが



ニチベイ 「スマートタッチグランツ 25・35」

「人材育成基礎講座2021」
オンライン形式で開催

NIF

日本インテリア協会(NIF)は、インテリア業界に就業する社員の育成を目的に毎年実施する「インテリアファブリックス人材育成基礎講座2021」を、今年もオンライン形式で開催する(配信期間は11月1日(月)～10日(水))。講座は「フロアカバ



2021年NIFインテリアファブリックス人材育成基礎講座

申込フォーム



創業70周年で想うこと

鳥取組合理事長 上森英史

昭和25年5月、終戦から復興の歩みをはじめたころ、弊社は畳店を創業した。初代社長は当時岡山県の特産だった、い草の振興を願ったの旗揚げだった。

やがて日本は高度成長期を迎え、うなぎ上りの住宅新築にもともなって畳の需要も急成長した。従来の手作業による生産では追いつかなくなり、製畳機械を入れた工場を構えた。

畳の畳床は稲藁を堅く圧縮した

「畳床」で、製造は非常に重く施工者にも大きな負担だった。そこで初代は丈夫で軽い建材畳床を考案しJIS規格認定にも大きく貢献し、労働環境改善と生産力向上の安定に大きく貢献した。

しかし畳の需要は平成元年をピークに、新築住宅着工数の減少と生活様式の洋風化とともに減少、令和元年の畳供給量は、データが残る平成8年と比べても約3分の1となった。

弊社は、昭和40年代から絨毯などを取り扱いはじめ、徐々にインテリア専門店としての業績が逆転し柱となっていった。現在はリフォームも手がけ、住空間を総合的にコーディネート・提案をする業態へと変化している。

業態を変えながらも創業時から貫くのは、「本物」を大切に作る姿勢。技術力と素材を見極める力が我が社の強み。本当にいいもの

「快適な住空間」の実践の場として、10年前から介護施設の運営をはじめた。近年はペットと暮らす部屋づくりに力を入れ相談が増えている。

人々の変化に寄り添いつつ、かたや畳製造や障子、襖の張り替えなど日本古来の技術も継承しながら、今後も最良の暮らし方の提案ができる地域のより良い生活パートナーで在り続けたい。

(鳥取組合 理事長)

られた。時代に柔軟に対応しながら、快適な住空間の創造に特化していくと同時に、畳など伝統の普及啓発に努め、地域に貢献したいと考える。

JAPANTEX オンライン展示会

JAPANTEX 2021
ONLINE

インテリア&ファブリックスの最先端がここに集結。

- 1st ビジネスデー 10/20(水) - 22(金) 10:00~17:00
- 2nd ビジネスデー 11/24(水) - 26(金) 10:00~17:00
- 一般公開 10/23(土) - 11/23(火) 11/27(土) - 12/31(金)

- インテリア業界を牽引する企業や団体が集結し最新情報をご紹介します。
- ブース内では直接担当者との商談や資料の入手が可能。
- イベントやセミナーなど皆さまのお役に立てる情報が満載。

JAPANTEXオンラインビジネスデーではリアル展示会のように直接説明が受けられます。是非、ご来場ください。

オンライン展示会はコチラから
<https://meetxmeet.com/japantex2021online>



NIF 一般社団法人 日本インテリア協会

〒105-0012 東京都港区芝大門2-1-17 朝川ビル2階
TEL:03-3433-4521 Fax:03-3433-7860

北から南へ

Aug. 2021

8

26日 壁装作業技能検...

組合事務所不在。...

12日～16日 夏季休暇...

北信越ブロック 新潟...

北海道

1日 前期技能検定実...

3日 防災業務講習...

4日 群装協8月度理...

7日～8日 技能検定...

富山...

東北ブロック

19日 対馬理事長と事...

27日 防災・防火壁装...

26日 令和3年度前期...

23日 広報委員会を開...

福井...

青森

20日 化粧フィルム工...

27日 令和3年度前期...

26日 令和3年度前期...

23日 広報委員会を開...

長野...

岩手

25日 岩装協一人親方...

27日 令和3年度前期...

26日 令和3年度前期...

23日 広報委員会を開...

石川...

秋田

13日～16日 組合夏季...

27日 令和3年度前期...

26日 令和3年度前期...

23日 広報委員会を開...

山梨...

山形

6日 化粧フィルム工...

27日 令和3年度前期...

26日 令和3年度前期...

23日 広報委員会を開...

神奈川...

宮城

24日 三役会を開催。

27日 令和3年度前期...

26日 令和3年度前期...

23日 広報委員会を開...

長野...

茨城

3日 技能検定ライ...

27日 令和3年度前期...

26日 令和3年度前期...

23日 広報委員会を開...

山梨...

福島

20日 壁装作業ライ...

27日 令和3年度前期...

26日 令和3年度前期...

23日 広報委員会を開...

山梨...



長野組合 26日 理事会の様子

最前線 探訪

62

青年部シリーズ®

高知組合



吉永部長

約35年の歴史を持つ青年部 将来の組合運営を担う人材育成の場

高知組合において、約35年という長い歴史を持つ青年部の存在は非常に重要である。防火壁装講習会やトリアル、技能検定、ボランティア活動などさまざまな組合事業への運営協力もさること

約35年の歴史を持つ青年部 将来の組合運営を担う人材育成の場

高知組合の青年部が設立されたのは、今から約35年前の1980年代にさかのぼる。当時若手の代表格だった吉永光男前理事長、久保浩二理事長などの数名で、将来の高知組合の運営や高知県の内装・インテリア市場の活性化を担うことを目的に立ち上げられたのがきっかけだ。

そして現在、青年部を

部長として牽引しているのが、青年部創設に関わった吉永光男前理事長のご子息である吉永幸平氏（株吉永室内工業）だ。

今号では、前回の当コーナーの取材以来5年ぶりに高知組合事務所にお伺いし、吉永幸平部長に青年部の活動内容や今後の方針について語っていただいた。



高校への出張授業

ながら、親会の理事には基本的に青年部を通じて行っていくという仕組みとなっており、将来の組合運営を担う人材育成の場という役割も有している。いわば青年部は理事会の予備軍になっている

メインとなるこのボランティア活動 昨年度からHP制作も手掛ける

親会と一体となって多くの組合事業に参画する青年部であるが、その中でも青年部としてのメイン事業となっているのが約20年にわたって継続してきた2つのボランティア活動である。

一つは高知県立高知工業高校総合デザイン科2年生を対象にした出張授業だ。これは毎年秋に同校の課外授業として丸一日の時間をもらい、内装の職業体験してもらい、トリアルの魅力をつつインテリアの魅力PRするというもの。具体的には、約40名の生徒

わけた。

現在、青年部のメンバーは9名。現理事メンバーのご子息も多く在籍し、その場合は先代が理事を退くと、青年部に属するご子息が順次理事に持ち上がるのが暗黙のルールになっているそうだ。そうすることで事業の継続性を保ちつつ、親会に新しい風を取り入れ、組合全体の活性化につなげていくのだ。

「理事長をはじめ理事の方々はほとんどが青年部出身ですから、青年部への理解も深いですし、何でも自由にやらせていただいています。青年部としての活動だけでなく、組合全体の事業も含めて関わること、親会とほぼ一体化して事業を行っています」と吉永幸平部長は語る。



高校への出張授業

「女子生徒が多いので今年と参加しなかったが、

課題は受け皿不足 青年部で若手採用の仕組み構築へ

もう一つの継続事業は「土曜夜市」への出張授業だ。これは毎年7月に行われる高知市を代表する一大イベントで、市内の商店街に多数のお店が並び、子供から大人まで大勢の人が集まってくる。ここに高知組合として出店しカーテンやカーペットのハギレを格安で販売するという。



『土曜夜市』への出店



ゴルフコンペも企画

「若い人たちに内装という仕事を知ってもらい、就業につなげたいという思いから続けてきました。コロナ禍のため去年今年と参加しなかったが、

課題は受け皿不足 青年部で若手採用の仕組み構築へ

「これまで高知組合ではホームページは活用されていませんでしたが、コロナ禍で思うように事業活動ができなかったこともあり、組合員への情報発信を高めていく考えだ。

「その原因は受け皿が提供できていないことだと考えています。仮に出張授業で内装業に興味を持ってくれたとしても、それからどうやってこの業界に入れば良いのかわかりません。こちら側が社員として迎え入れる体制を整えた上で授業を行えば、生徒たちの関心度も大きく変わってくると思います。先生も課外授業を行った内装業者さんが人材募集をしていると分かれれば、生徒に紹介してくれるのではないのでしょうか」

「若い人たちに内装という仕事を知ってもらい、就業につなげたいという思いから続けてきました。コロナ禍のため去年今年と参加しなかったが、

「高知県でも人手不足は深刻化しています。この業界に若い人が入って来ると、自分たちの仕事のプレッシャーは大きくなるので、自分たちの仕事のプレッシャーを減らすような形にしていきたいですね」

課題は受け皿不足 青年部で若手採用の仕組み構築へ

「高知県でも人手不足は深刻化しています。この業界に若い人が入って来ると、自分たちの仕事のプレッシャーは大きくなるので、自分たちの仕事のプレッシャーを減らすような形にしていきたいですね」

「高知県でも人手不足は深刻化しています。この業界に若い人が入って来ると、自分たちの仕事のプレッシャーは大きくなるので、自分たちの仕事のプレッシャーを減らすような形にしていきたいですね」

コーディネートをたのしもう。

F / N E

ファイブ 1000 WALLCOVERINGS 2021-2023.5

2021.6.17 NEW RELEASE

sangetsu Joy of Design

株式会社 サングツ www.sangetsu.co.jp

TOLI

半世紀以上も愛され続ける シンプルなビニル床タイル

1963年10月竣工の厚木工場。ここから「マチコ」シリーズは生産を開始した。

マチコ V

SINCE 1963 2020年9月リニューアル

東リ株式会社 https://www.toli.co.jp